

Mât arrière EURO 2016**CONSIGNES D'UTILISATION :**

- Ne pas se suspendre, se balancer, grimper.
- Ne pas faire un usage différent que celui prévu.
- Ne pas utiliser non fixé.

ENTRETIEN : (Périodique)

- Vérifier les serrages.
- Vérifier l'état des armature.
- Vérifier l'état des scellement.

LISTE DE PIECES

ARTICLE	QTE	NUMERO DE PIECE
1	1	Mât arrière gauche
2	1	Mât arrière droit
3	2	Fourreaux + Couvertles

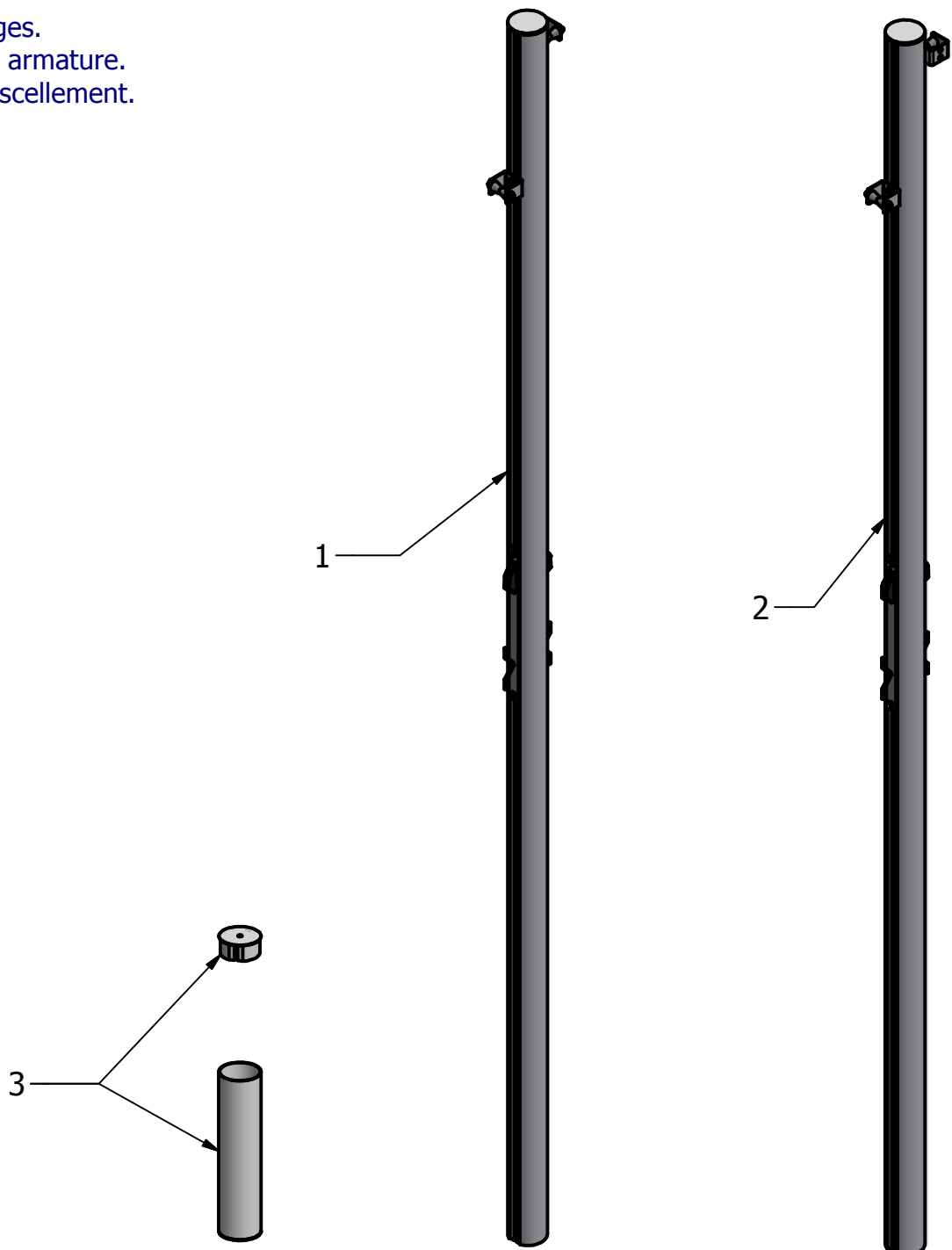

Mât arrière EURO 2016

1: Accrocher fermement les drisses latérales (4) aux coins supérieurs du filet puis ajuster la tension grâce aux taquets coinces. Enrouler ensuite le surplus de drisse sur le support prévu à cet effet.

2: Relier la drisse transversale (5) au filet grâce aux tendeurs (7). Placer le 1er tendeur à environ 1480mm du mât arrière puis espacer les suivants de cette même distance.

3: Ajuster la tension des drisses latérales et transversales jusqu'à obtenir un réglage optimal.

LISTE DE PIECES		
ARTICLE	QTE	NUMERO DE PIECE
1	1	Mât arrière gauche
2	1	Mât arrière droit
3	2	Fourreaux + Couvertcles
4	2	Drisse latérale
5	1	Drisse transversale
6	2	Drisse de maintien avec boule de réglage
7	4	Tendeur
8	2	Protection Mousse F8022M

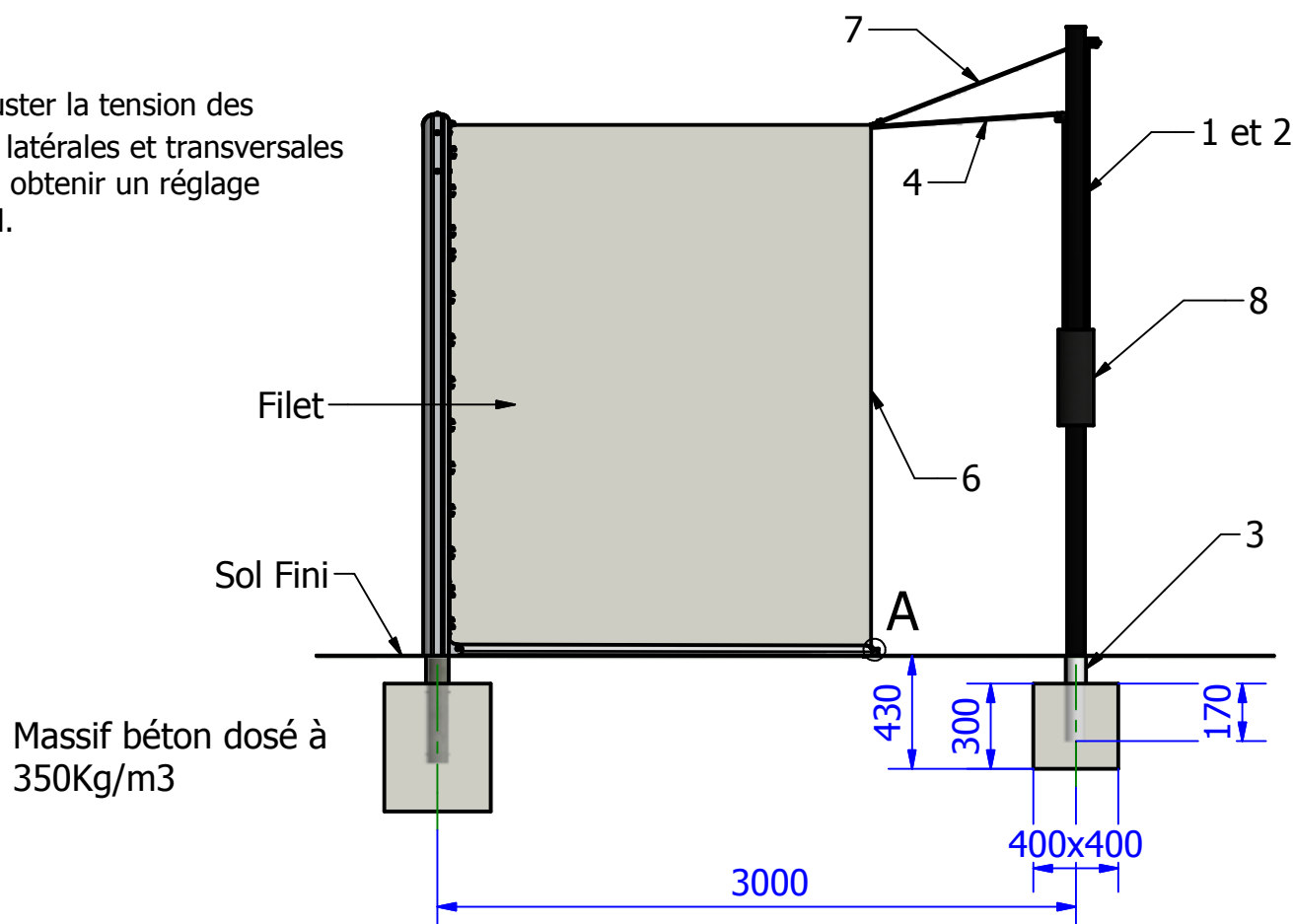

4: Fixer fermement la drisse de maintien (6) au coin supérieur du filet puis la faire passer à L'INTERIEUR du filet jusqu'au niveau du lève filet.
-Ressortir du but par une maille puis passer à l'interieur du plat percé et de la boule de réglage.
-Regler la tension et faire un noeud (la drisse doit être tendue tout en laissant le lève filet bien plaqué au sol)

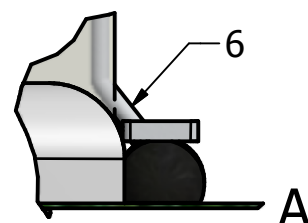

Mât arrière EURO 2016

5: Installer la mousse de protection (8) sur les reglettes de tension.

