

**Chariot de transport de poteaux**

## Liste de pièces

ARTICLE	DESIGNATION	QTE
1	Base	1
2	Poignée	1
3	Vis TH M8 x 60	2
4	Rondelle plate Ø8L	4
5	Ecrou frein M8	2

**CONSIGNES D'UTILISATION :**

- Charge maximum admise sur le chariot : 400 kg
- A utiliser que pour le transport de matériel.

**ENTRETIEN : (Périodique)**

- Vérifier le serrage des boulons.
- Contrôler l'état des soudures.

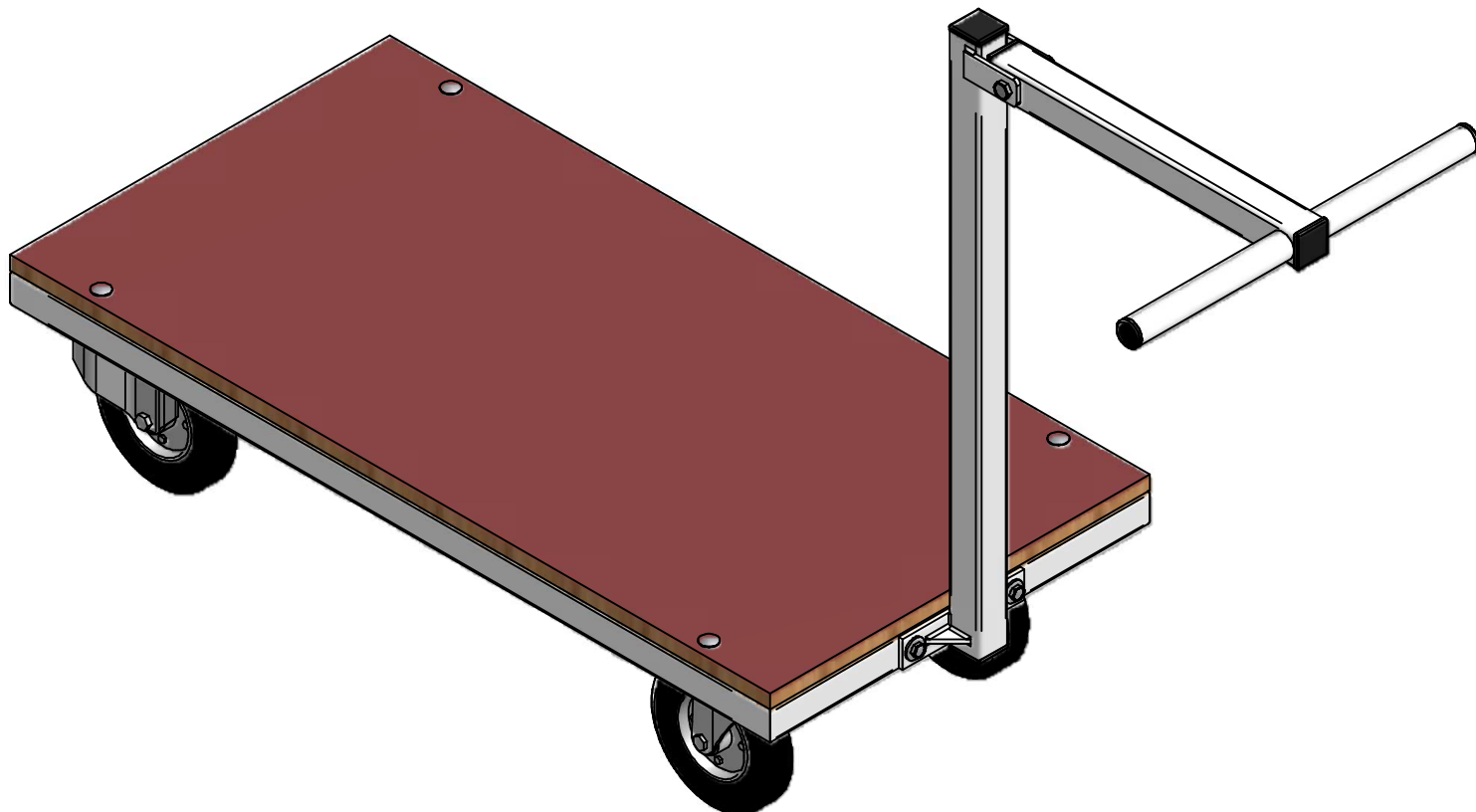

## Chariot de transport de poteaux

