

ANCRAGE A SCHEMMENT CHIMIQUE

**2005
2010**

A CONSERVER

Matériel nécessaire:

- Perceuse à percussion
- Foret à béton \varnothing 20 mm
- clé plate 19 mm

Matériel fourni:

- Cartouche en verre (A)
- Douille taraudée (B)
- Tige hexagonale (C)
- Vis 6 pans creux (D)
- Ecrou (E)
- Patte de fixation (F)
- Vis H M12 x 40 (G)
- Rondelle 12 x 27 (H)

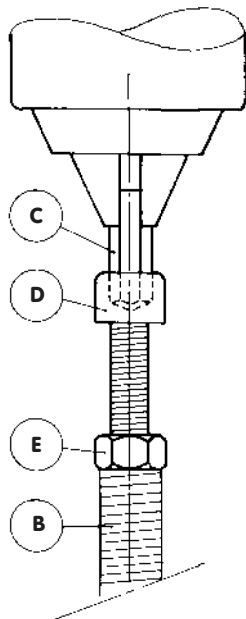
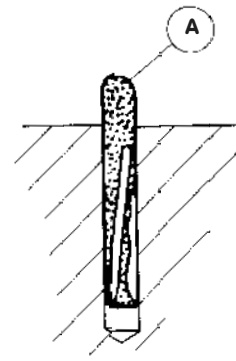
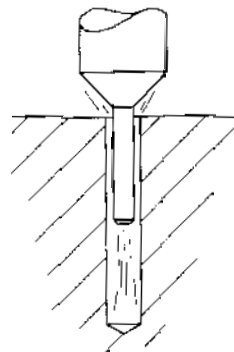
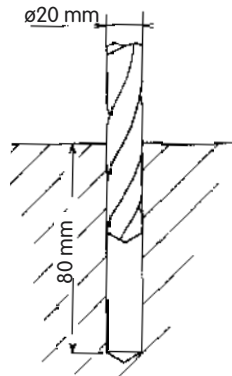

Qualité du support :

- béton 23 MPa
- épaisseur mini : 100 mm

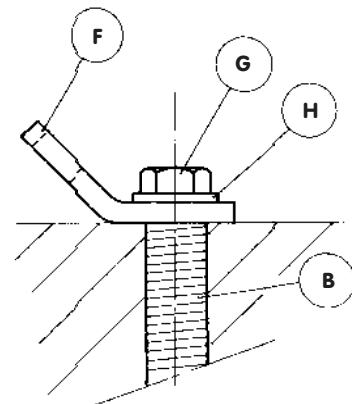

INSTRUCTION DE MONTAGE

- 1) Avec la perceuse en position percussion percer un trou \varnothing 20 mm sur 80 mm de profondeur.
- 2) Aspirer les résidus de perçage en allant au plus profond du trou.
- 3) Introduire la cartouche en verre (A) à l'intérieur du trou comme indiqué ci-dessus.
- 4) Visser (D) dans (B) bloquer légèrement avec l'écrou (E). Monter l'embout hexagonal (C) sur la perceuse.
- 5) Casser l'extrémité de la cartouche de verre (A) avec la douille (B).
- 6) Entraîner immédiatement la douille avec la perceuse en position percussion, faire pénétrer la douille (B) jusqu'au ras du sol. Arrêter la rotation dès que la pâte remonte hors du trou. Débloquer l'écrou (E), puis retirer la vis (D). Nettoyer le surplus de pâte.
- 7) Respecter un temps minimum de séchage de 5 heures avant de serrer la patte de fixation (F) avec la vis (G) et la rondelle (H).

ANCRAGE CHIMIQUE**2005-2010****1. PRINCIPE DE FIXATION :**

Une ampoule contenant du mortier de synthèse est introduit à l'intérieur d'un logement approprié et débarrassé de toutes les poussières.

Après avoir cassé l'ampoule, l'élément à fixer (douille d'ancrage) est inséré manuellement dans le logement par un mouvement de rotation jusqu'au fond de logement. L'élément à fixer doit être propre (ni gras, ni huileux). Par cette action, le mortier de synthèse remonte le long de la paroi du logement, enrobe complètement l'élément à fixer en se plaquant le long de la paroi du logement. Le mortier de synthèse doit remonter au moins jusqu'au nu de la paroi.

Le mortier de synthèse durcit progressivement et solidarise le matériau support et l'élément à fixer.

2. SUPPORTS ADMISSIBLES :

Le présent cahier des charges s'applique à l'emploi de cet ancrage dans les bétons sains armés ou non, en position horizontale et verticale. Dans les cas des bétons enduits, l'épaisseur de l'enduit ne sera pas prise en compte pour le calcul de l'ancrage. L'emploi de cet ancrage dans les bétons fissurés ou caverneux et dans les autres matériaux de construction pleins est possible mais les valeurs de ce cahier des charges ne peuvent être utilisées. Il y aurait lieu de nous consulter pour définir les essais spécifiques à réaliser dans ce cas.

Le support doit avoir une épaisseur mini de 100 mm et une résistance à la compression \geq à 23 MPa.

3. EFFORTS SOUMIS AU SUPPORT :

3.1. Point d'application et direction de la charge :

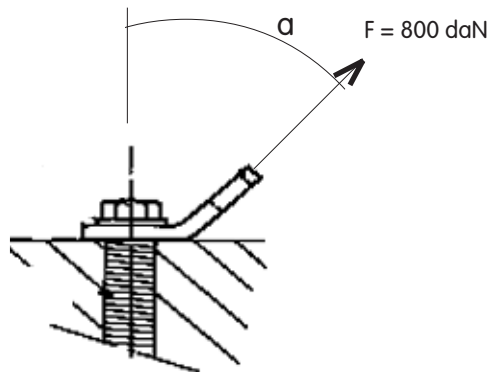

N : charge axiale ou traction ($0^\circ \leq \alpha \leq 30^\circ$)

F : effort oblique ($30^\circ \leq \alpha \leq 60^\circ$)

T : charge transversale ($60^\circ \leq \alpha \leq 90^\circ$) ou cisaillement

La charge appliquée à une cheville est de 800 daN avec une direction $0^\circ \leq \alpha \leq 60^\circ$ par rapport à l'axe de la cheville.

3.2. Types d'efforts :

Ces efforts peuvent être statiques ou dynamiques et d'application permanente ou occasionnelle.

3.3. Charge soumise à la fixation (non pondérée) : 800 daN.

4. IMPLANTATION, UTILISATION ET MAINTENANCE :

Voir plans d'implantation de la salle et notice de montage.

AVERTISSEMENT :

- Dans le cas de sol fini, type sol plombant ou revêtement collé, des soulèvements de ce dernier peuvent être constatés en périphérie de l'ancrage.
- Il appartient au maître d'oeuvre de s'assurer de la non présence de câblage électrique ou de fluides dans la zone d'ancrage.
- La présence de tout élément de ce type devra nous être communiqué par le biais d'un plan coté et contre-signé.

5. CONCEPTION DES OUVRAGES :

Extrait de la norme française NF S 52-400 "Points de fixation" paragraphe 7. Exigences particulières du support

"Le support doit être apte à recevoir la fixation et les efforts qu'elle transmet.

Le propriétaire ou/et le maître d'ouvrage du support est seul habilité à autoriser la réalisation des fixations en tenant compte de leur type et des efforts qu'elles transmettent. Le calcul, le dimensionnement et la réalisation des massifs de fondation (précontraintes de sol par ancrage, scellement...) des supports de fixations et des renforts supplémentaires éventuels de la structure du support doivent être confiés à un service compétent dans l'art (charpentier, architecte, entrepreneur en bâtiment)."

6. CONTRÔLE DES INSTALLATIONS :

Le matériel pourra être testé conformément à la norme NF S 52-400.

Autorisation de fixation (signature et cachet du propriétaire) :

La pose du matériel par nos soins ne pourra être effectuée qu'après retour de ce document dûment signé.

**CHEMICAL FLOOR
ANCHOR****2005
2010****PLEASE KEEP****Supplied material:**

- Glass cartridge (A)
- Socket (B)
- Hexagonal shank (C)
- Screw CHc (D)
- Nut (E)
- Fixing straps (F)
- Screw H M12 x 40 (G)
- Plate 12 x 27 (H)

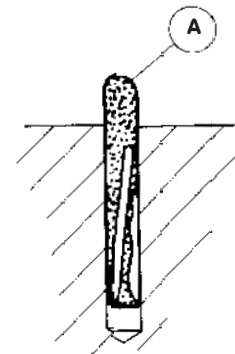
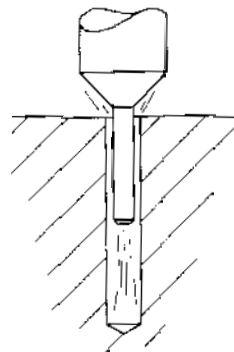
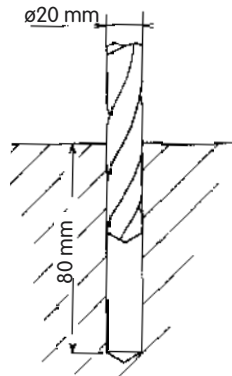
**Necessary tools:**

- Percussion drilling machine
- Concrete drill $\varnothing 20 \text{ mm}$
- Spanner n° 19 mm

Support quality :

- concrete strength: 23 MPa
- thick : 100 mm mini

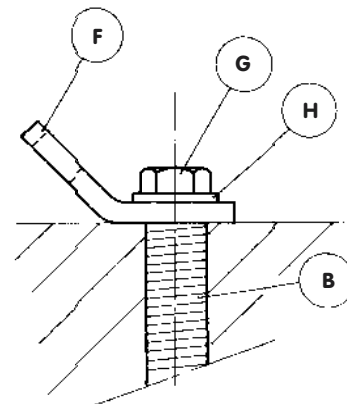
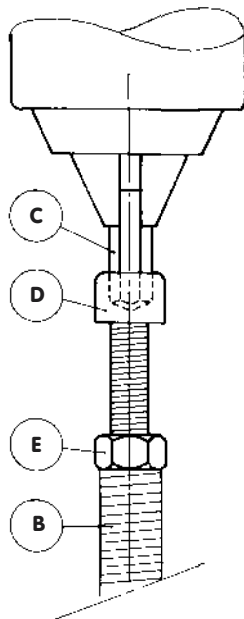
**INSTRUCTION**

- 1) Drill a hole $\varnothing 20 \text{ mm}$ 80 mm deep with the percussion drilling machine.
- 2) Blow with a fan all residues of the hole.
- 3) Place the glass cartridge (A) in the hole as shown.
- 4) Screw the bolt (D) in the socket (B) link this set with the nut (E). Mount the hexagonal shank (C) on the drilling machine.
- 5) Break the extremity of the glass cartridge (A) with the socket (B).
- 6) With the drilling machine on "rotation percussion" position, enter the socket (B) to the floor level. As soon as the paste is flowing over the holes stop rotation. Remove the bolt (E) and (D). Clean the paste on floor.
- 7) A drying time of 5 hours is needed before fixing the straps (F) with the screw (G) and the plate (H).