

**Cage disque Alu avec articulation des poteaux version 2020****CONSIGNES D'UTILISATION :**

- Ne pas utiliser la cage par vent supérieur à 50 km/h.
- Descendre le filet à mi hauteur en cas de non utilisation.
- En cas de non utilisation prolongée, stocker le filet dans un local annexe.

**ENTRETIEN : (Périodique)**

- Vérifier l'état du filet avant l'utilisation de la cage.
- Vérifier l'état des câbles et drisses.
- Contrôler l'état des soudures régulièrement.
- Vérifier l'état général de la cage.

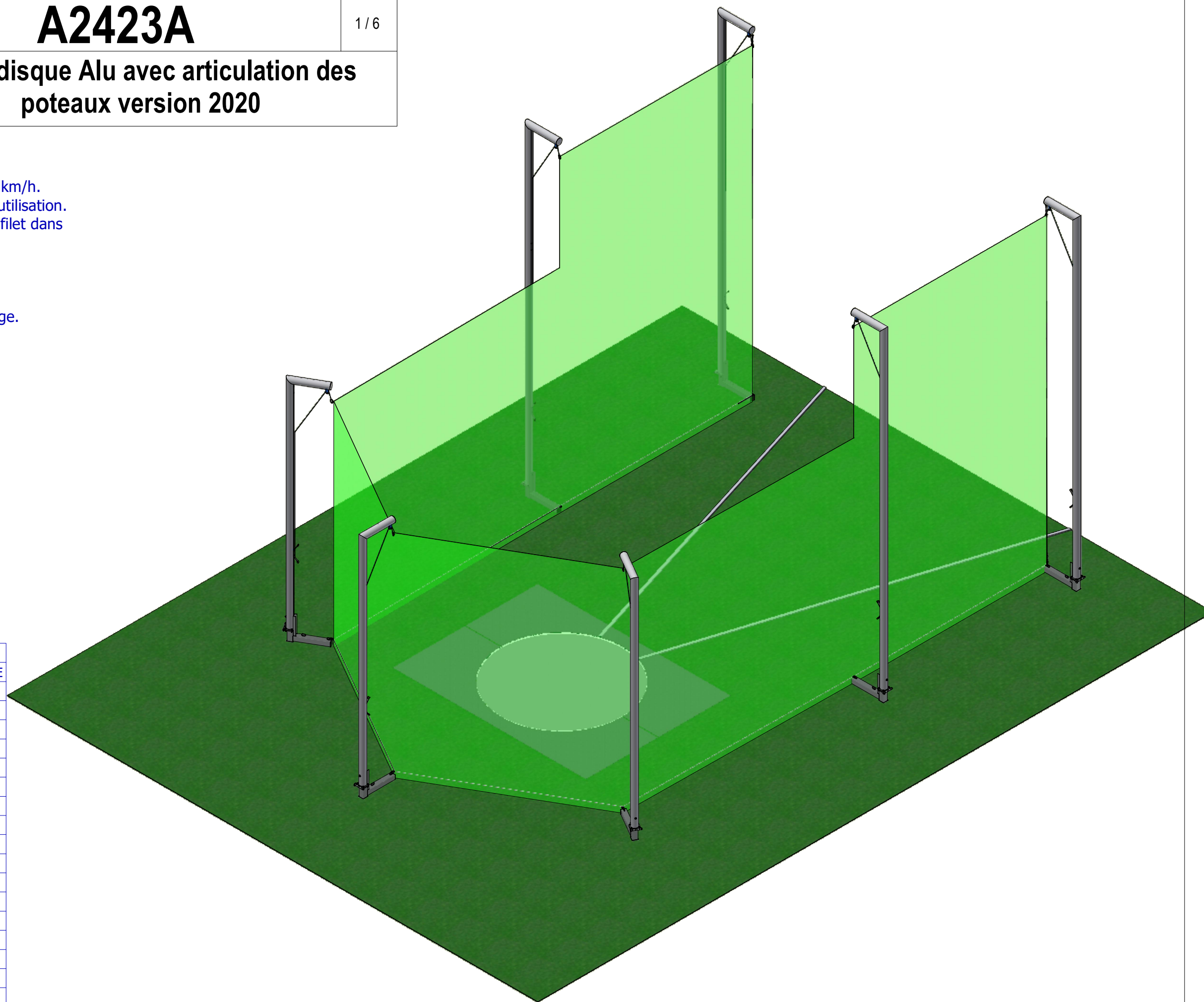

Liste de pièces

ARTICLE	DESIGNATION	QTE
1	Fourreau simple	7
2	Embase articulée	7
3	Axe charnière poteau	7
4	Poteau Alu 4m50	3
5	Poteau Alu 6m50	4
6	Filet	1
7	Corde PA blanc	1
8	Drisse verte	7
9	Maillon Rapide Ø8	5
10	Vis TH M5 x 25	7
11	Ecrou frein M5	7
12	Vis TH 10x140	7
13	Rondelle plate Ø10L	14
14	Ecrou frein M10	7
15	Vis TH M12 x 50	28
16	Rondelle plate Ø12Z	56
17	Ecrou frein M12	28
18	Câble acier poteau avant à tresser dans le filet	2
19	Câble acier de maintien du filet (lg = 25m)	1

## Cage disque Alu avec articulation des poteaux version 2020

### 1 : Scellement

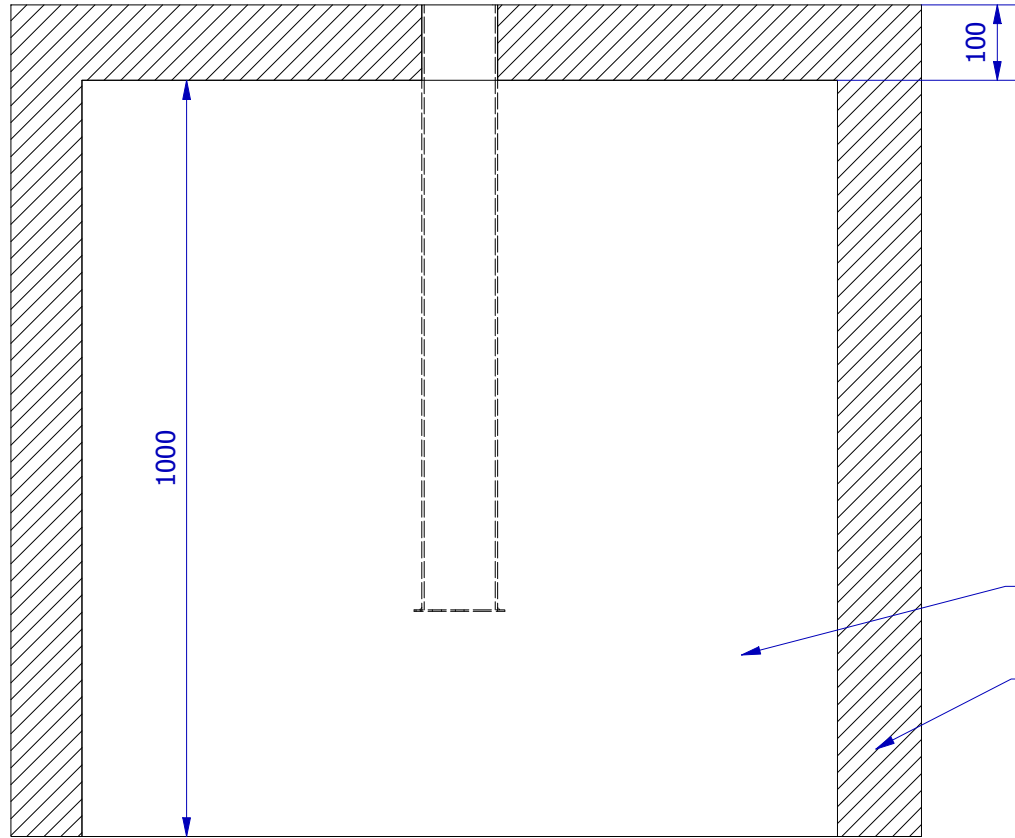

7 massifs béton dosé à 350 kg/m<sup>3</sup>, dimensions 800 x 800 mm, profondeur 800 mm.

Prévoir un temps de sechage des massifs entre 21 et 28 jours suivant les conditions météo, avant le montage de la cage.

**A ( 1 : 10 )**

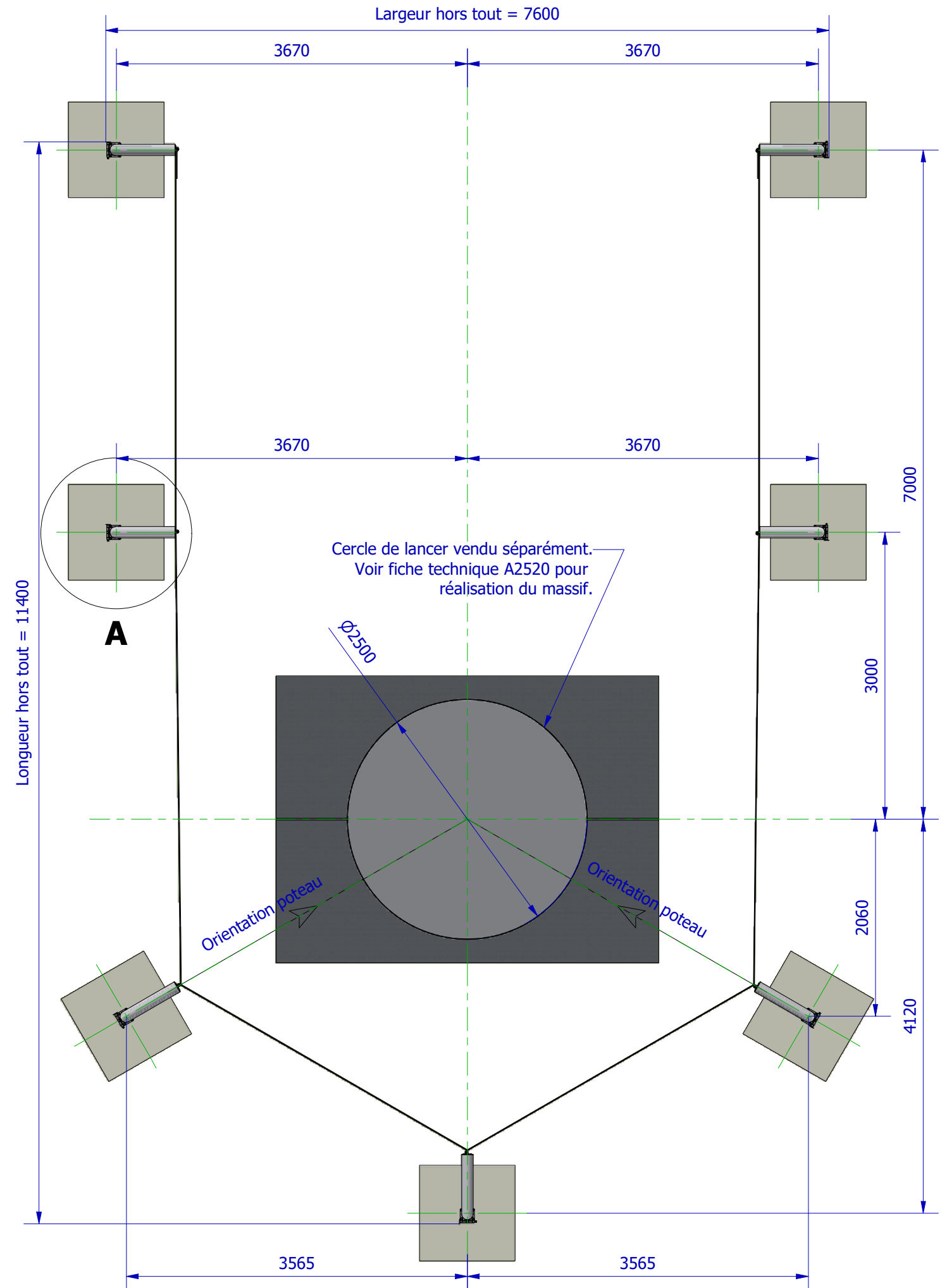
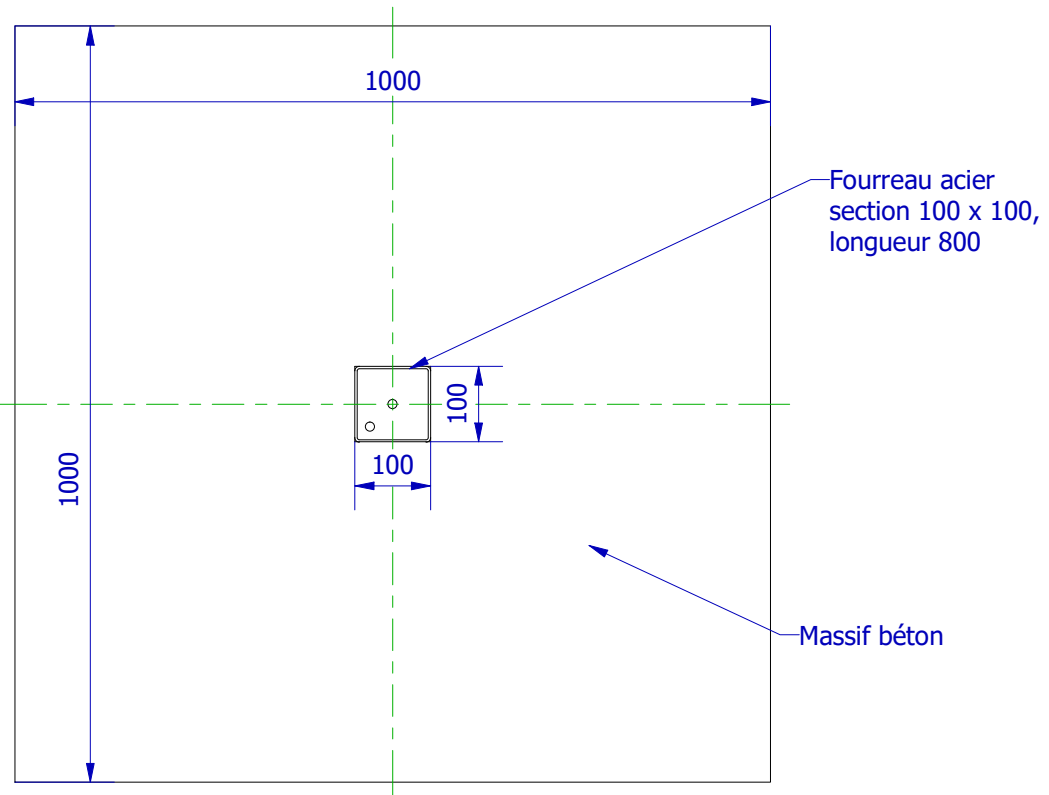

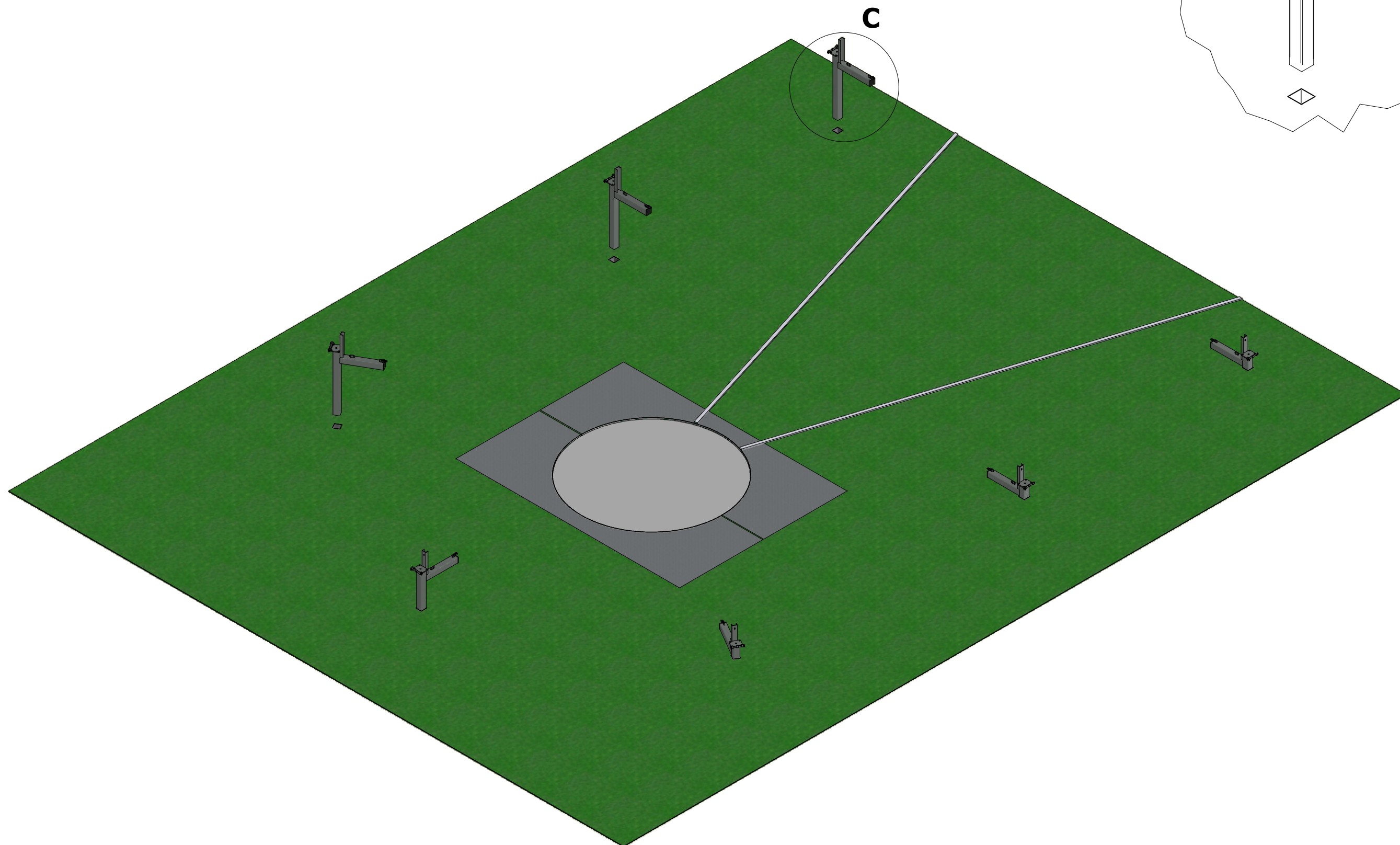
**Cage disque Alu avec articulation des poteaux version 2020****2 : Mise en place des embases articulées**

**Cage disque Alu avec articulation des poteaux version 2020****3 : Assemblage des poteaux**

L'opération est à répéter pour chaque poteau

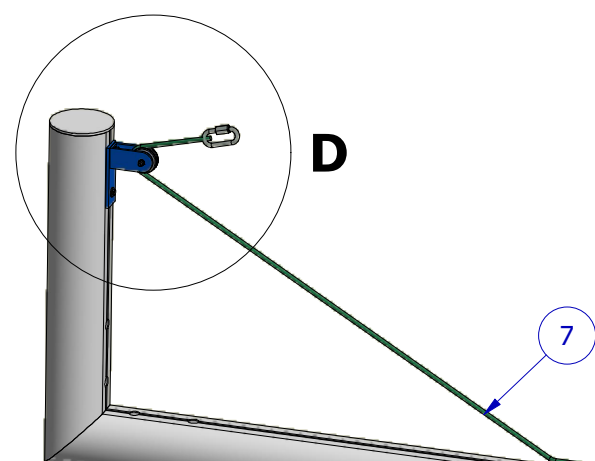
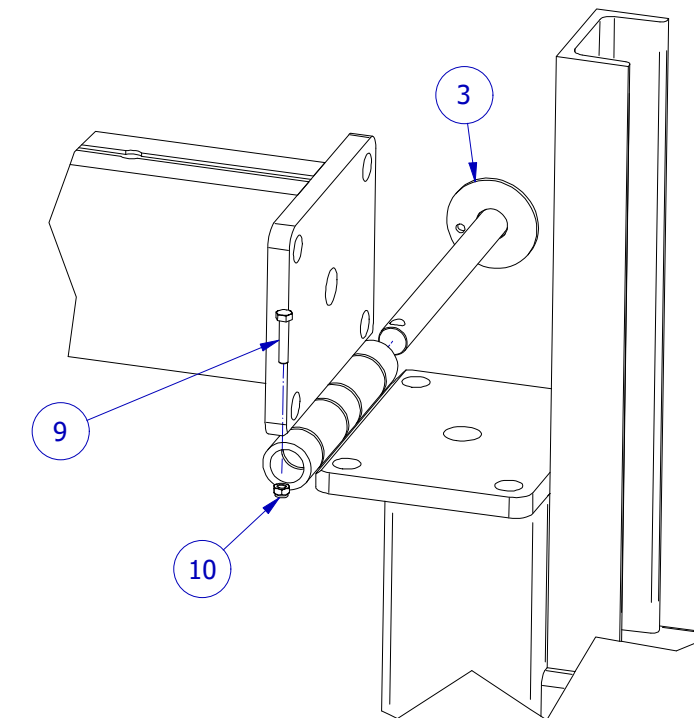

2 - Bloquer la drisse sur la patère

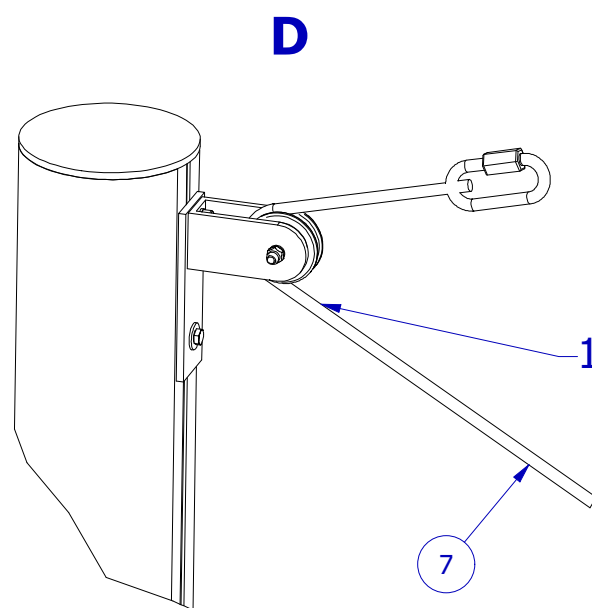
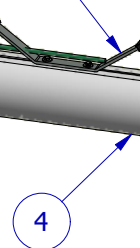

1 - Passer la drisse dans la poulie

7

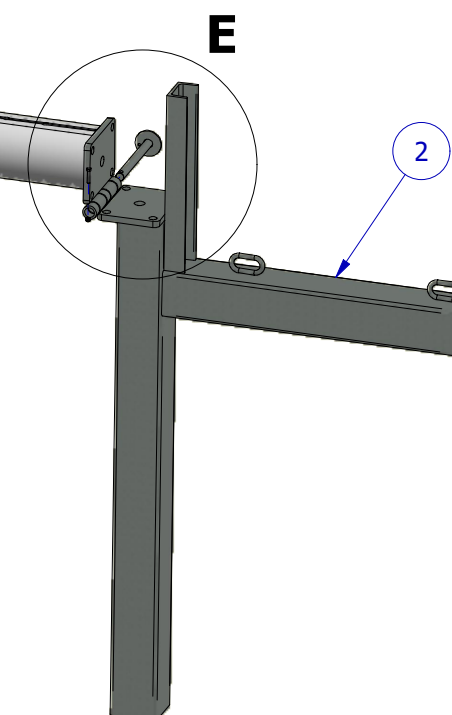

## Cage disque Alu avec articulation des poteaux version 2020

**H**

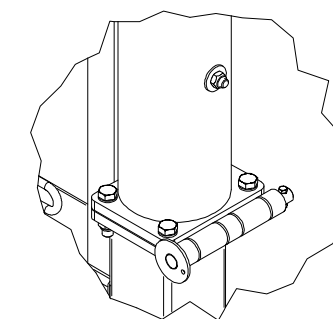

### 4 : Elévation des poteaux

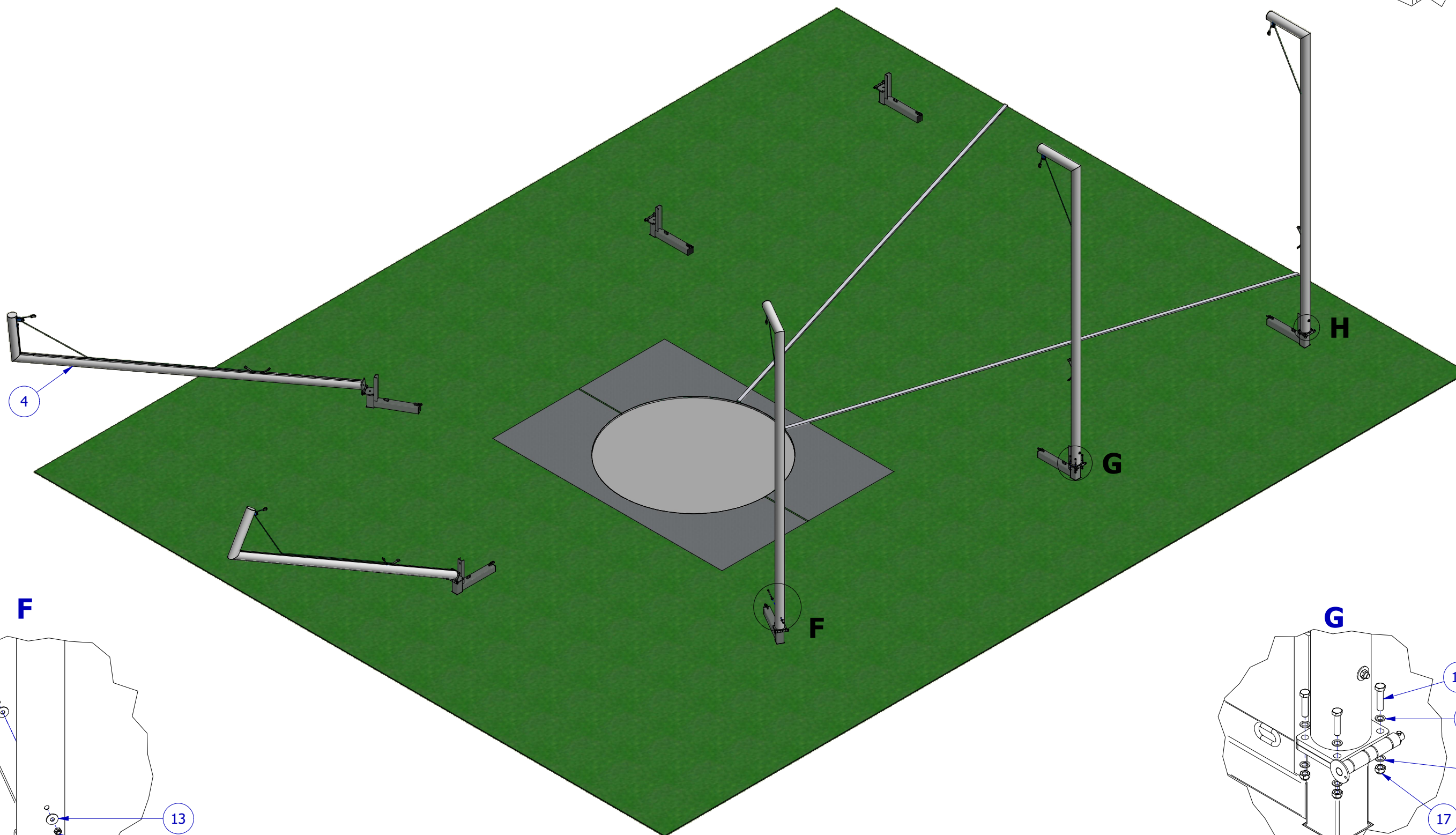

**F**

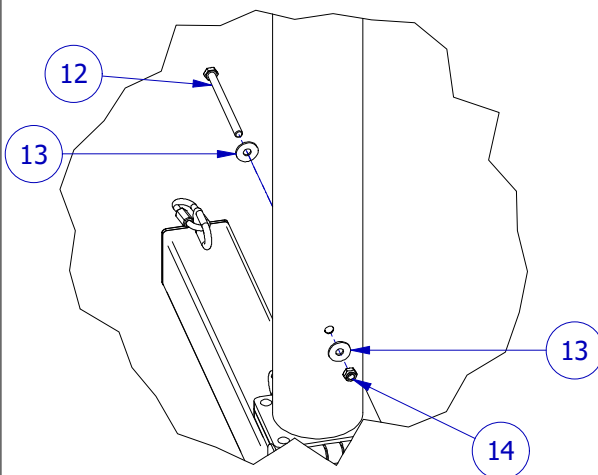

**G**

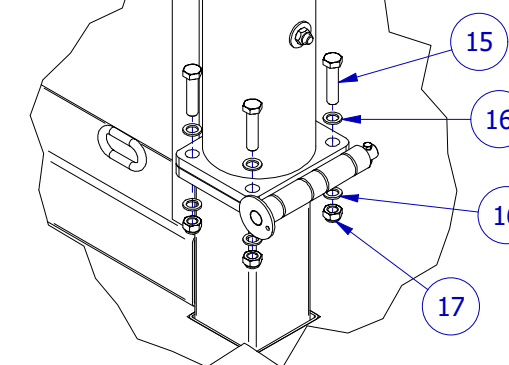

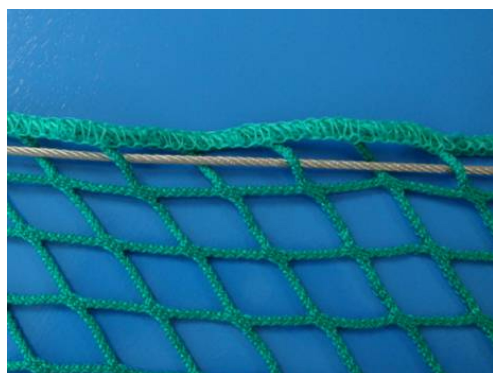
**Cage disque Alu avec articulation des poteaux version 2020****5 : Montage du filet**

Tresser le câble dans la partie haute du filet, puis accrocher le avec une maille rapide à chaque extrémité (avec la maille rapide de chaque drisse).

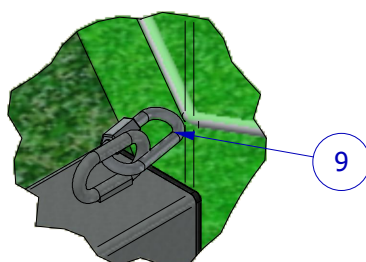
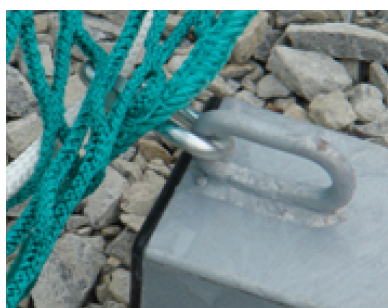

Maintien du filet sur chaque poteau avec les drisses pour assurer le dégagement de l'aire de lancer.

**K**

9

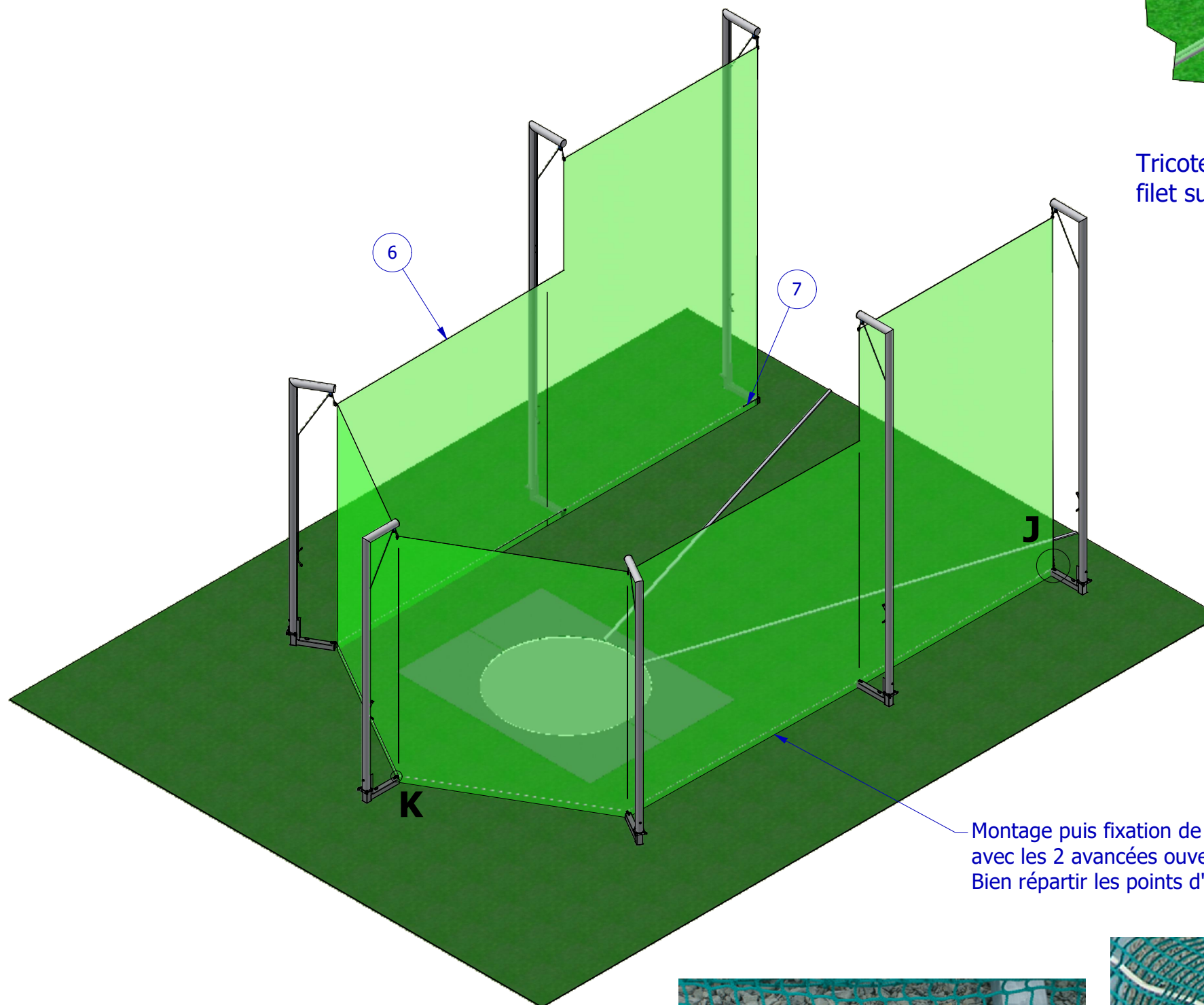

Montage puis fixation de la corde PA blanc avec les 2 avancées ouvertes.  
Bien répartir les points d'accroches du filet.

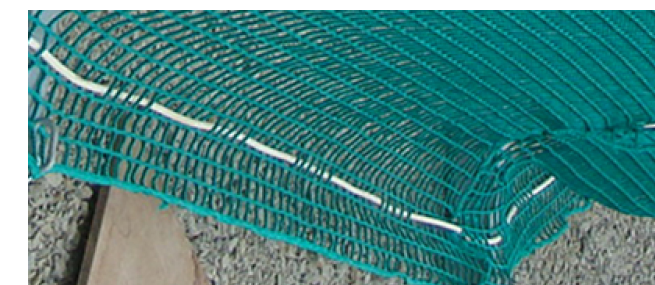
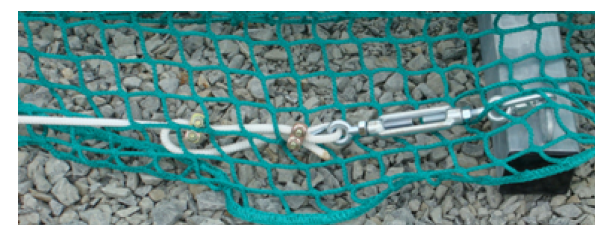
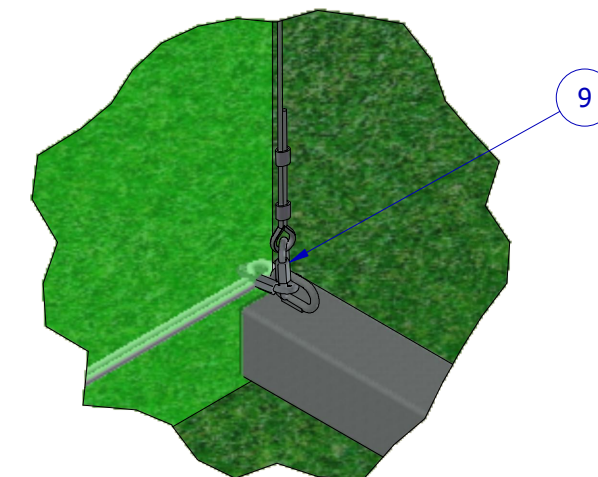
**J**

Tricoter le câble acier dans le filet sur les poteaux de sortie.